



Separation des machines - KILO

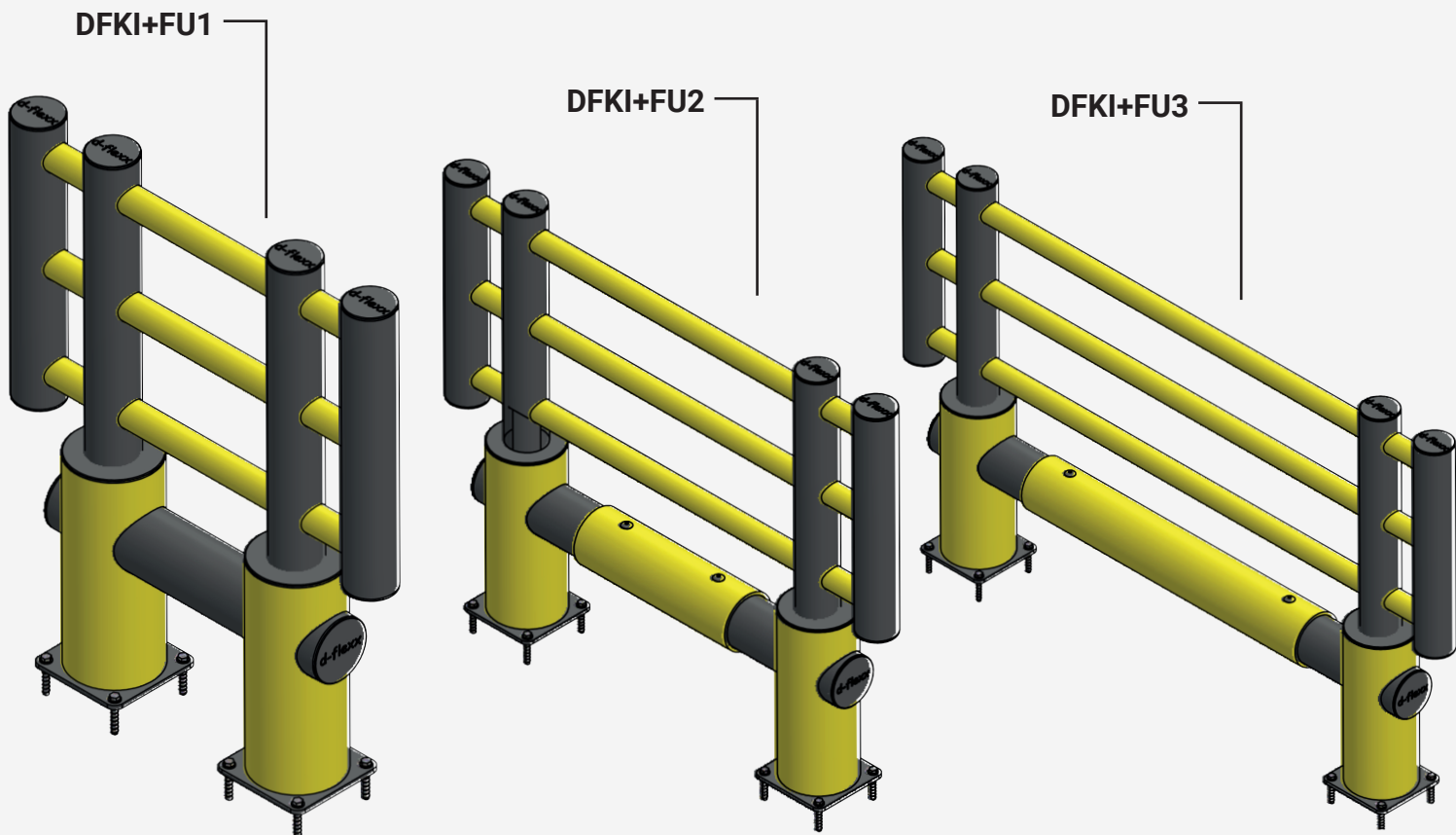

Table des matières

Art. No.	Description	Largeur	Poids	Page
DFKI+FU1	Séparation des machines	1000 mm	39,5 kg	3
DFKI+FU2	Séparation des machines	1500 mm	34,5 kg	3
DFKI+FU3	Séparation des machines	2000 mm	48,77 kg	4

Données techniques

Propriétés du matériau

Plage de température de service	-40° à + 50
Température d'inflammation	350 - 360°C
Point focal	350 - 360°C
Toxicité	Non toxique
Chemische Beständigkeit	Haute - ISO/TR 10358
Label d'hygiène	Non
Garantie standard	5 ans

Zone de déflexion:

I 250 mm

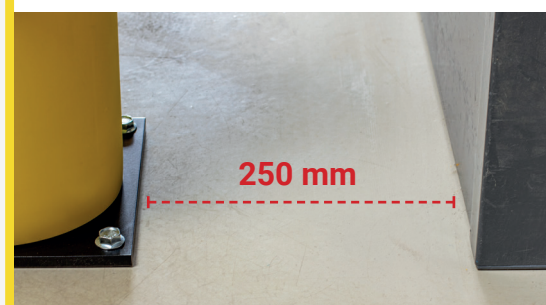

DFKI+FU1

Description	Separation des machines 1 m
Numéro d'article	DFKI+FU1
EAN	4250912395190
Numéro de tarif douanier	39269097
Largeur (mm)	1000
Hauteur (mm)	1200
Profondeur / longueur (mm)	225
Longueur d'installation (mm)	1003
Largeur sans plaque de base (mm):	1000
Profondeur sans plaque de base (mm):	110
Zone de déflexion (mm)	250
Résistance testée (Joule)	N/A
Poids net	39,5 kg
Matériau	Polyéthylène
Coloris	Noir - Jaune RAL 1018
Champ d'application	Intérieur et extérieur
Fixation	Matériel de fixation inclus. 8 x Vis à béton M12x80

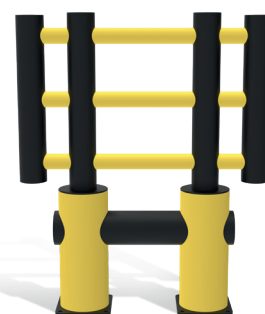
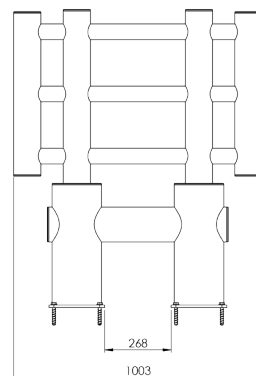

DFKI+FU2

Description	Separation des machines 1,5 m
Numéro d'article	DFKI+FU2
EAN	4250912395206
Numéro de tarif douanier	39269097
Largeur (mm)	1500
Hauteur (mm)	1200
Profondeur / longueur (mm)	225
Longueur d'installation (mm)	1503
Largeur sans plaque de base (mm):	1503
Profondeur sans plaque de base (mm):	110
Zone de déflexion (mm)	250
Résistance testée (Joule)	N/A
Poids net	34,5 kg
Matériau	Polyéthylène
Coloris	Noir - Jaune RAL 1018
Champ d'application	Intérieur et extérieur
Fixation	Matériel de fixation inclus. 8 x Vis à béton M12x80

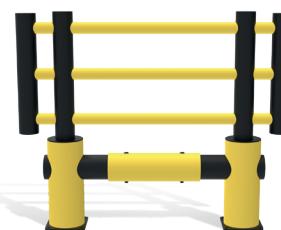
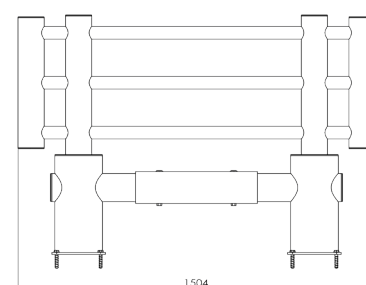

DFKI+FU3

Description	Séparation des machines 2 m
Numéro d'article	DFKI+FU3
EAN	4250912395213
Numéro de tarif douanier	39269097
Largeur (mm)	2000
Hauteur (mm)	1200
Profondeur / longueur (mm)	225
Longueur d'installation (mm)	2003
Largeur sans plaque de base (mm):	2000
Profondeur sans plaque de base (mm):	110
Zone de déflexion (mm)	250
Résistance testée (Joule)	N/A
Poids net	48,77 kg
Matériau	Polyéthylène
Coloris	Noir
Champ d'application	Intérieur et extérieur
Fixation	Matériel de fixation inclus. 8 x Vis à béton M10x70

