



Separation des machines - FOXTROT

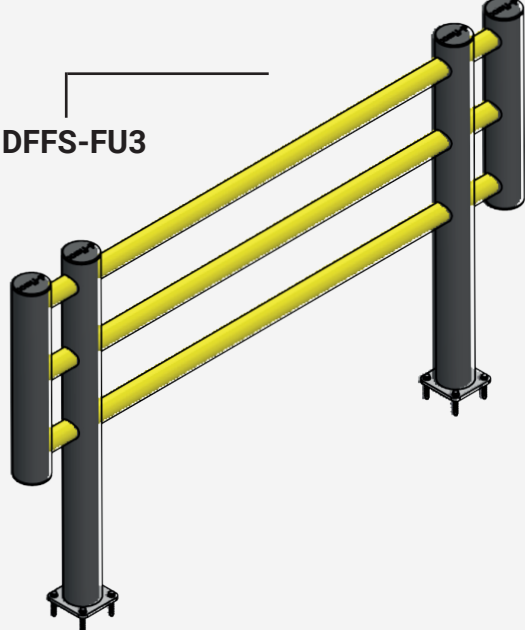
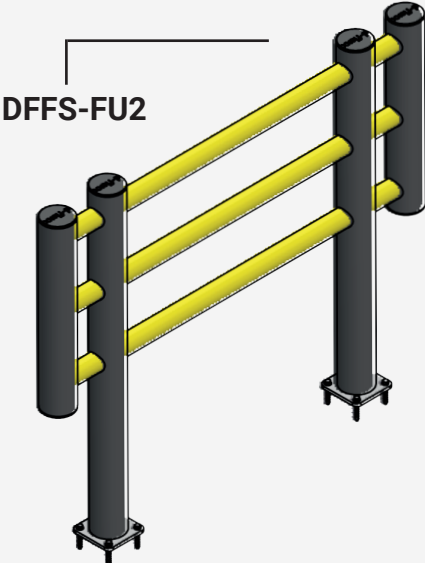
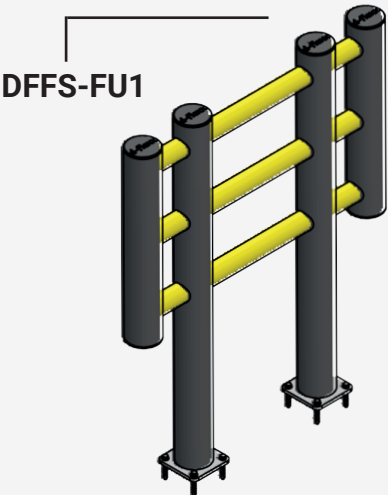

Table des matières

Art. No.	Description	Largeur	Poids	Page
DFFS-FU1	Séparation des machines	1000 mm	29 kg	2
DFFS-FU2	Séparation des machines	1500 mm	31 kg	3
DFFS-FU3	Séparation des machines	2000 mm	32 kg	3

Données techniques

Propriétés du matériau

Plage de température de service	-40° à + 50
Température d'inflammation	350 - 360°C
Point focal	350 - 360°C
Toxicité	Non toxique
Chemische Beständigkeit	Haute - ISO/TR 10358
Label d'hygiène	Non
Garantie standard	5 ans

Zone de déflexion:

I 250 mm

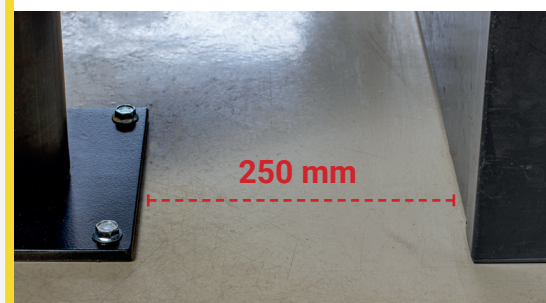

DFFS-FU1

Description	Séparation des machines 1 m
Numéro d'article	DFFS-FU1
EAN	4250912311282
Numéro de tarif douanier	39269097

Largeur (mm)	1004
Hauteur (mm)	1200
Profondeur / longueur (mm)	225
Longueur d'installation (mm)	1004
Largeur sans plaque de base (mm):	1004
Profondeur sans plaque de base (mm):	110
Zone de déflexion (mm)	250
Résistance testée (Joule)	N/A

Poids net	29 kg
Matériau	Polyéthylène
Coloris	Noir - Jaune RAL 1018
Champ d'application	Intérieur et extérieur
Fixation	Matériel de fixation inclus. 8 x Vis à béton M10x70

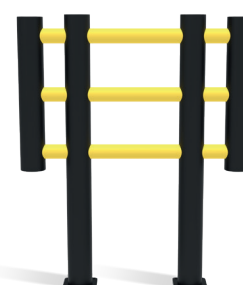
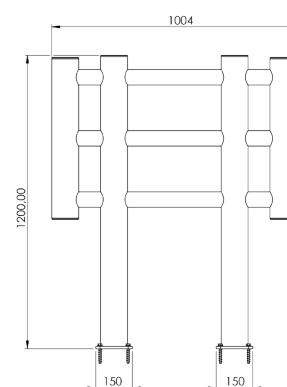

DFFS-FU2

Description	Separation des machines 1,5 m
Numéro d'article	DFFS-FU2
EAN	4250912311299
Numéro de tarif douanier	39269097
Largeur (mm)	1504
Hauteur (mm)	1200
Profondeur / longueur (mm)	225
Longueur d'installation (mm)	1504
Largeur sans plaque de base (mm):	1504
Profondeur sans plaque de base (mm):	110
Zone de déflexion (mm)	250
Résistance testée (Joule)	N/A
Poids net	31 kg
Matériau	Polyéthylène
Coloris	Noir - Jaune RAL 1018
Champ d'application	Intérieur et extérieur
Fixation	Matériel de fixation inclus. 8 x Vis à béton M10x70

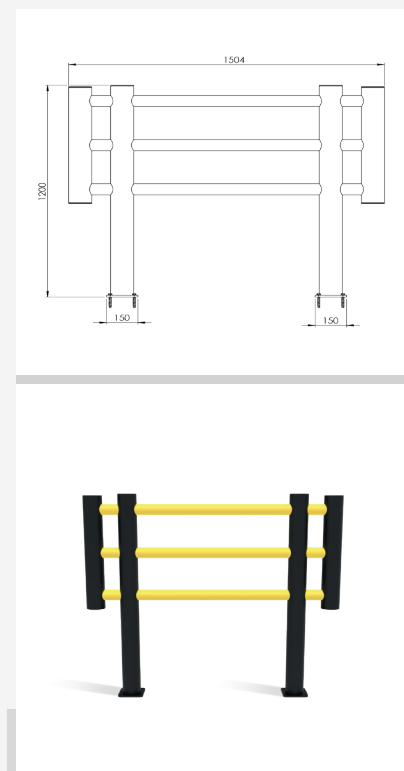

DFFS-FU3

Description	Separation des machines 2 m
Numéro d'article	DFFS-FU3
EAN	4250912311305
Numéro de tarif douanier	39269097
Largeur (mm)	2004
Hauteur (mm)	1200
Profondeur / longueur (mm)	225
Longueur d'installation (mm)	2004
Largeur sans plaque de base (mm):	2004
Profondeur sans plaque de base (mm):	110
Zone de déflexion (mm)	250
Résistance testée (Joule)	N/A
Poids net	32 kg
Matériau	Polyéthylène
Coloris	Noir - Jaune RAL 1018
Champ d'application	Intérieur et extérieur
Fixation	Matériel de fixation inclus. 8 x Vis à béton M10x70

